

センサ部：F-3C
(縮尺1/4)

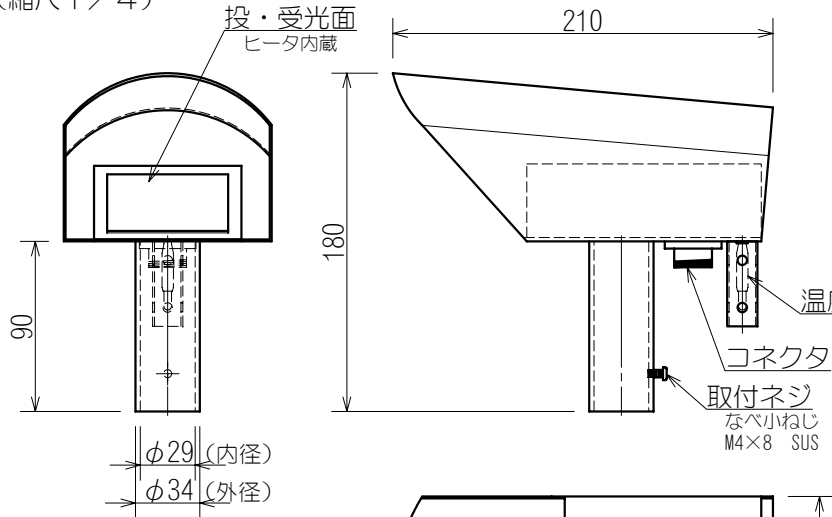

	センサケース	センサカバー	
		カバー	パイプ
材質	ABS樹脂	SUS430	SUS304
板厚	1.0・2.0・3.0t	1.0t	2.5t
表面	ライトベージュ		
概算質量	0.9kg		

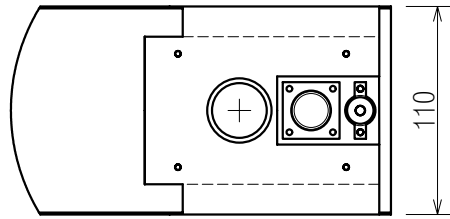

コントロール部：SHK-504S-I (屋内外プラボックス入)
(縮尺1/8)

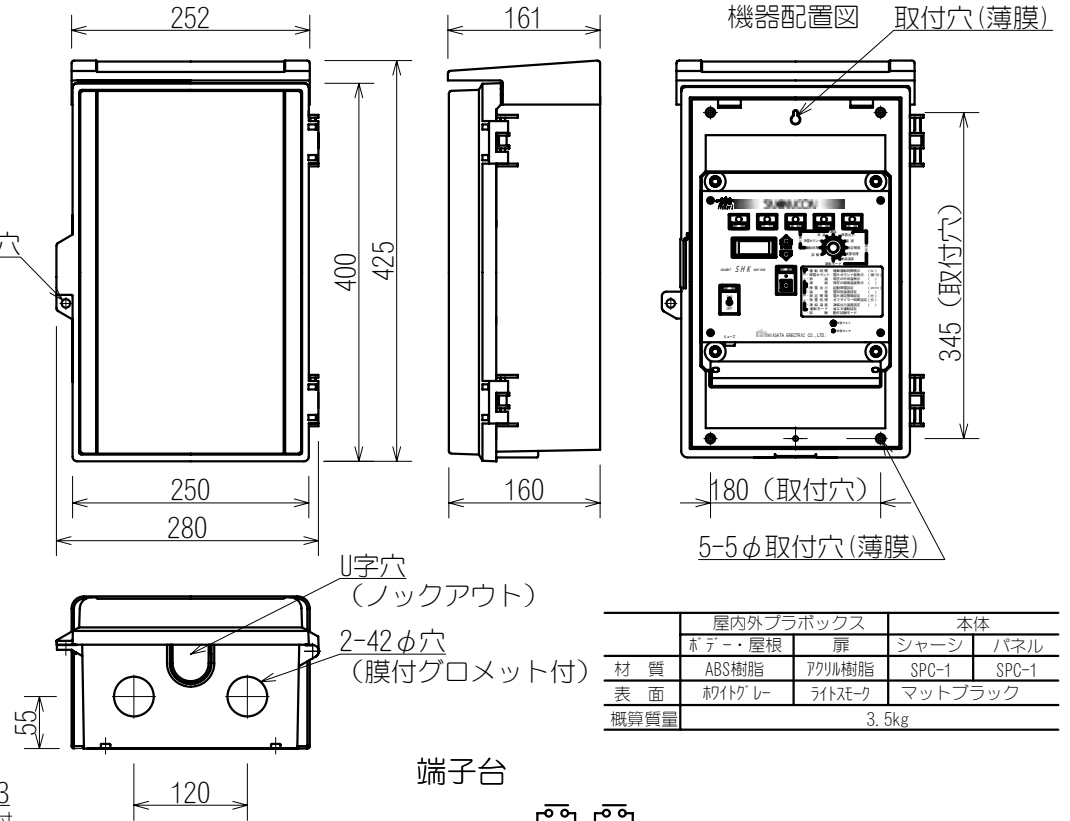

	屋内外プラボックス		本体	
	ボデー・屋根	扉	シャーシ	パネル
材質	ABS樹脂	アクリル樹脂	SPC-1	SPC-1
表面	ホワイト	ライトグレー	マットブラック	マットブラック
概算質量	3.5kg			

接続ケーブル：CA-SH05

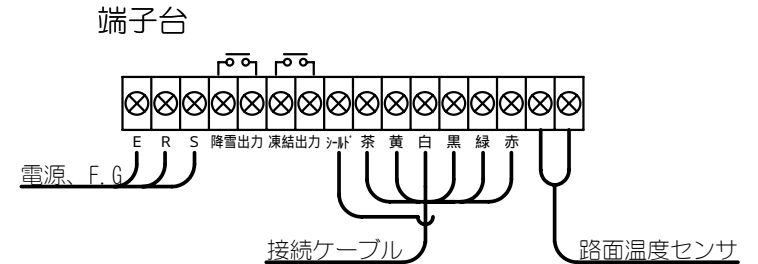
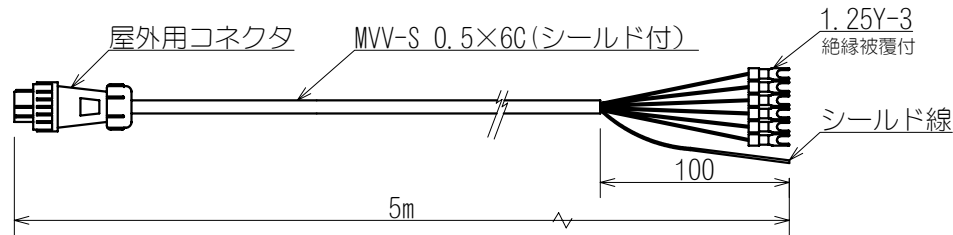

路面温度センサ：H-I

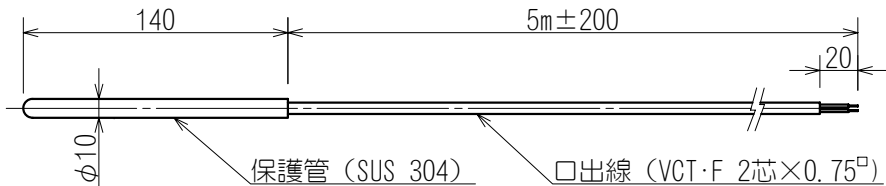

品名	降雪センサー 光スノーコン		
承認	丸山	型式	SHK-504-I
検図	石丸	図番	N-53411 REV. 1
製図	宮腰	2009. 11. 20	
新潟電機株式会社			